

NOTE : Please print scale 1:1

Safety 1ST

Sweet Safe

Gr. 0/1



Safety1st.com

Photos non contractuelles - Products may differ from those shown - Niet contractuele foto's - Abbildungen ohne Gewähr -
Las fotos pueden no coincidir con el producto real - Fotografie non contrattuali - Fotos não contratuais.

NOTE : Please print scale 1:1

Index

Instructions for use/Warranty
Mode d'emploi/Garantie
Gebrauchsanweisung/Garantie
Gebruiksaanwijzing/Garantie
Manual de instrucciones/Garantia
Istruzioni per l'uso / Garanzia
Modo de utilização/Garantia



4



6



10



11



15



EN	24
DE	28
FR	32
IT	36
ES	40
PT	44
NL	48

NOTE : Please print scale 1:1

EN • Congratulations on your purchase.

To ensure maximum protection and optimum comfort for your child, it is essential that you read through the entire manual carefully and follow all instructions.

DE • Wir beglückwünschen Sie zu Ihrem Kauf.

Für den besten Schutz und optimalen Komfort Ihres Kindes ist es wichtig, die Gebrauchsanweisung vollständig und sorgfältig zu lesen und alle Anweisungen zu beachten.

FR • Nous vous félicitons pour votre achat.

Pour une protection maximale et un confort optimal de votre enfant, il est essentiel d'étudier attentivement et complètement le mode d'emploi et de respecter les instructions.

IT • Congratulazioni per il vostro acquisto.

Per la massima protezione e per un comfort ottimale del vostro bambino, è molto importante leggere e seguire attentamente tutte le istruzioni.

ES • ¡Enhorabuena por tu compra!

Para una máxima protección y un confort óptimo para tu bebé, es muy importante que lea el manual con atención y que siga las instrucciones.

PT • Felicitações pela sua compra

Para uma máxima protecção e óptimo conforto para o seu filho, é importante que leia atentamente e siga todas as instruções de utilização.

NL • Gefeliciteerd met uw aankoop.

Voor een maximale bescherming en een optimaal comfort voor je kind is het essentieel de volledige handleiding zorgvuldig te bestuderen en op te volgen.

NOTE : Please print scale 1:1



GR 0
0 - 10 kg



GR 1
9 - 18 kg



EN • Between 9 and 10 Kg Safety First recommends that you use the rearward facing position until 10 kg to ensure optimum safety.
Travel in rearward facing position until the specified limit can significantly improve the protection of the head and neck of the child.

DE • Bei einem Gewicht von 9 bis 10 kg empfiehlt Ihnen Safety First, bis 10 kg den Sitz rückwärtig zur Fahrtrichtung zu installieren, damit eine optimale Sicherheit gewährleistet ist. Das Sitzen entgegen der Fahrtrichtung bis zu diesem angegebenen Gewicht ermöglicht einen wesentlich besseren Schutz von Kopf und Nacken des Kindes.

FR • Entre 9 et 10 kg, Safety First vous recommande d'utiliser la position dos à la route jusqu'à 10 kg pour garantir une sécurité optimale.

Voyager dos à la route jusqu'à la limite indiquée permet d'améliorer très significativement la protection de la tête et du cou de l'enfant.

IT • Tra i 9 e i 10 kg, Bébé Confort vi raccomanda di utilizzare la posizione contraria al senso di marcia fino ai 10 kg, per garantire una sicurezza ottimale. Viaggiare in posizione contraria al senso di marcia fino al limite indicato permette di migliorare significativamente il livello di protezione della testa e del collo del bambino.

ES • Entre 9 y 10 kg, Bébé Confort recomienda colocar el asiento en posición de espaldas al sentido de la marcha (hasta los 10 kg) para garantizar una seguridad óptima. Viajar con la espalda orientada al sentido de la marcha hasta el límite indicado protege mucho mejor la cabeza y el cuello del niño.

PT • Entre 9 e 10 kg, a Bébé Confort recomenda utilizar a posição voltada para trás até 10 kg para garantir uma segurança ideal. Viajar na posição voltada para trás até ao limite indicado permite melhorar de forma muito significativa a protecção da cabeça e do pescoço da criança.

NL • Tussen 9 en 10 kg, Bébé Confort raadt u aan om tot 10 kg de positie te gebruiken waarbij de rug naar de rijrichting gericht is om een optimale veiligheid te verzekeren.

Tot de aangegeven limiet tegen de rijrichting zitten maakt het mogelijk om de bescherming van het hoofd en de nek van het kind aanzienlijk te doen toenemen.

NOTE : Please print scale 1:1

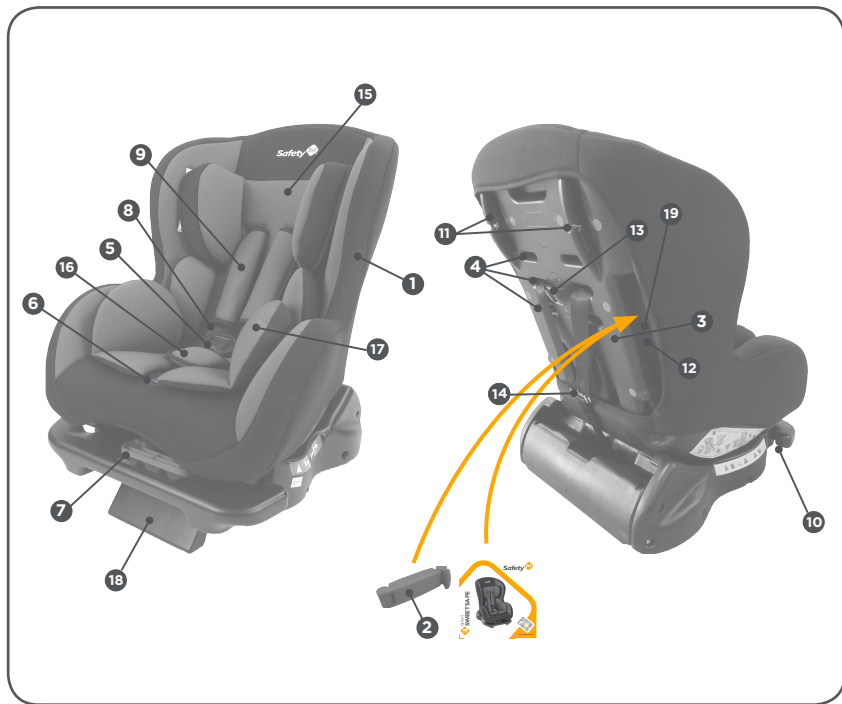

NOTE : Please print scale 1:1



Gr0 0-10kg

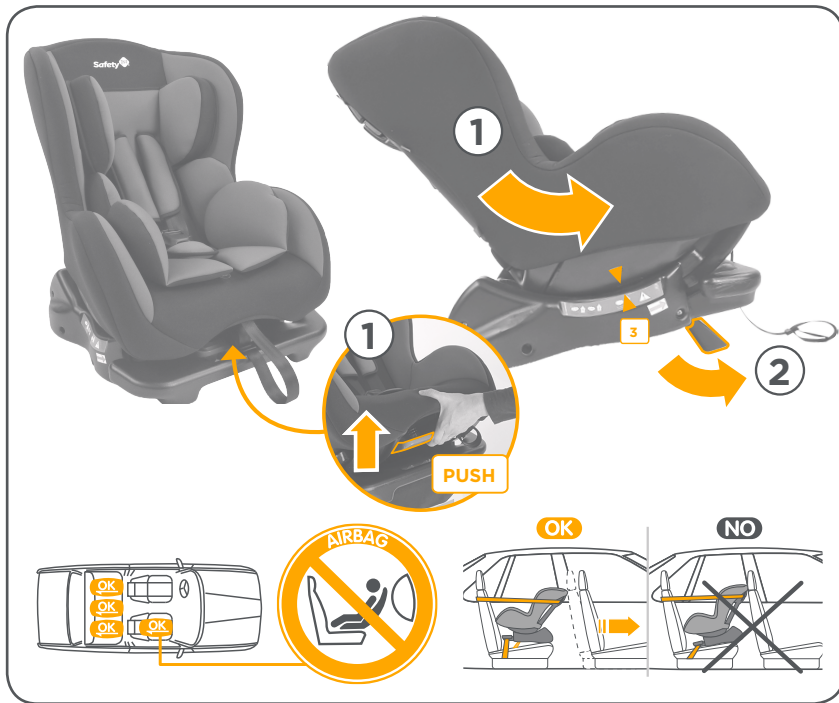

NOTE : Please print scale 1:1

Gr0 0-10kg

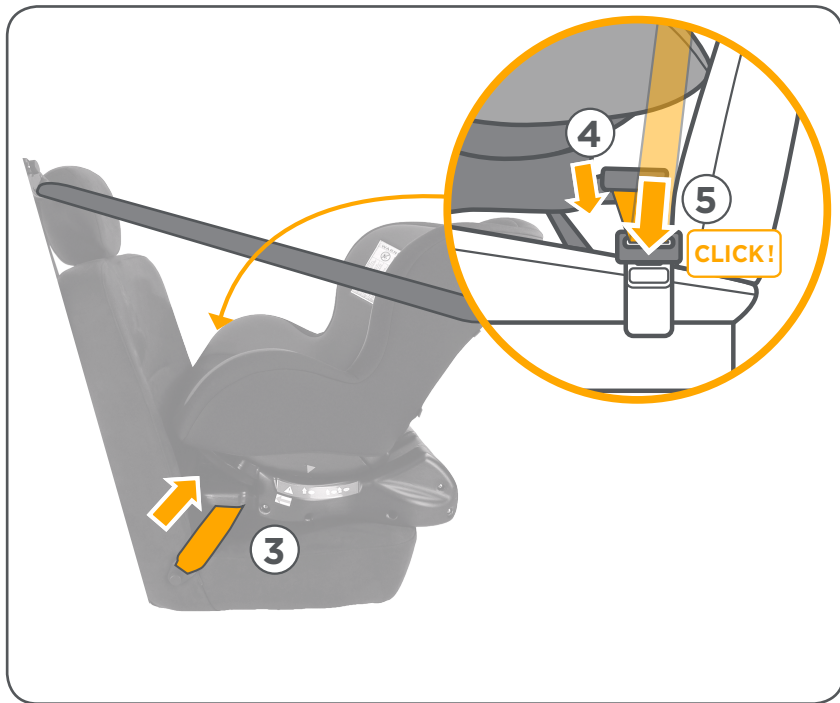

NOTE : Please print scale 1:1



Gr0 0-10kg

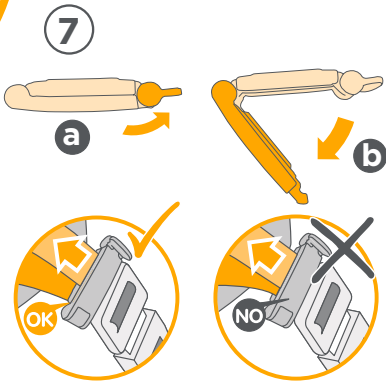
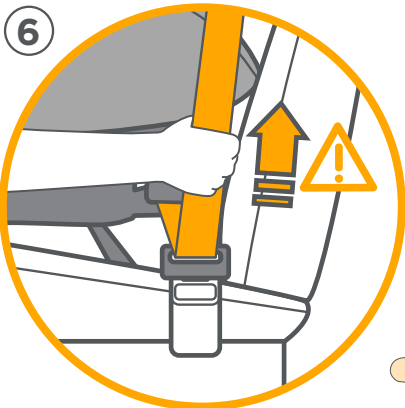

NOTE : Please print scale 1:1

Gr0 0-10kg



NOTE : Please print scale 1:1

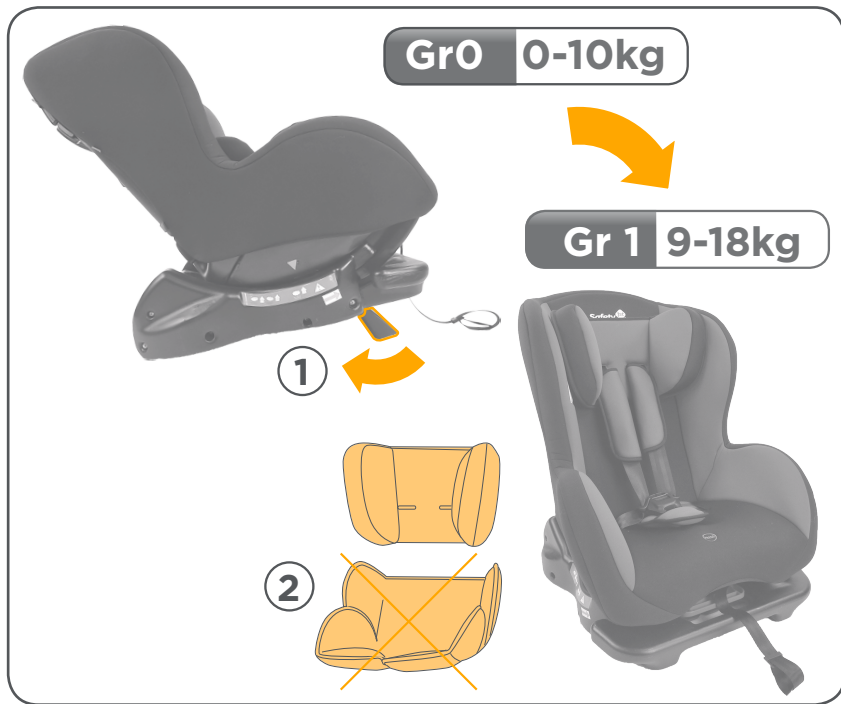

NOTE : Please print scale 1:1

Gr 1 9-18kg

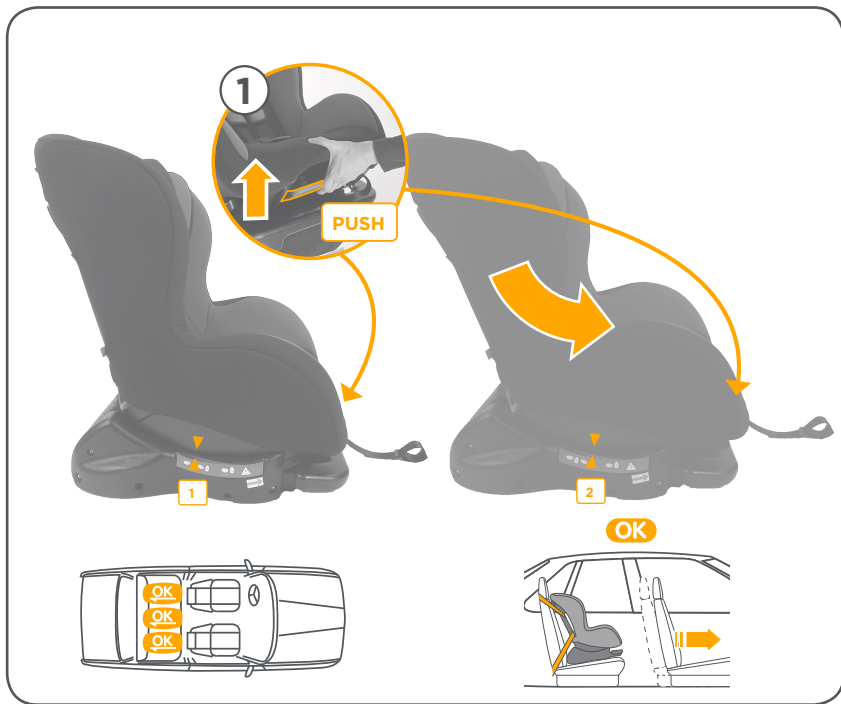

NOTE : Please print scale 1:1



Gr 1 9-18kg



NOTE : Please print scale 1:1

Gr 1 9-18kg

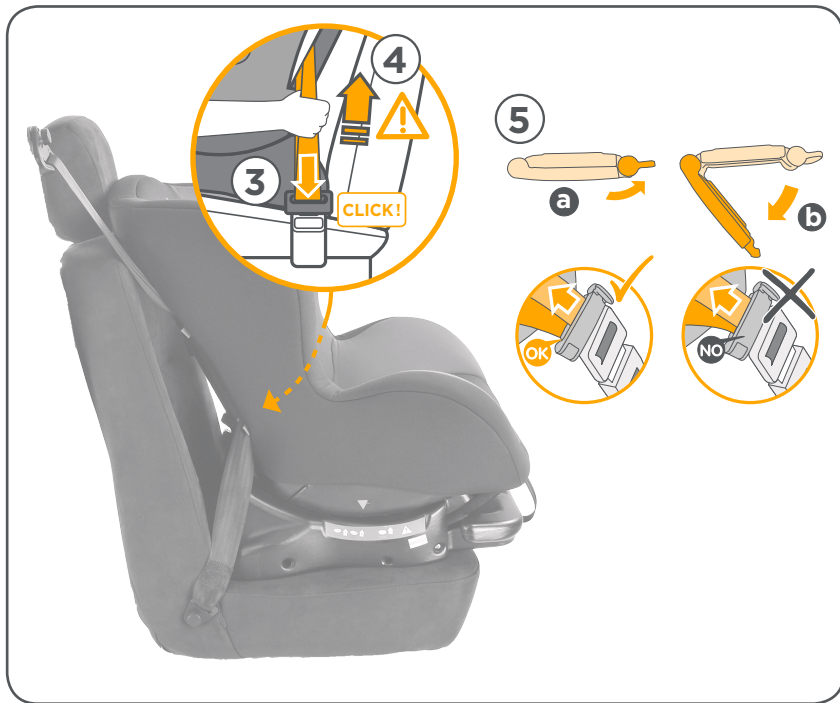

NOTE : Please print scale 1:1



Gr 1 9-18kg

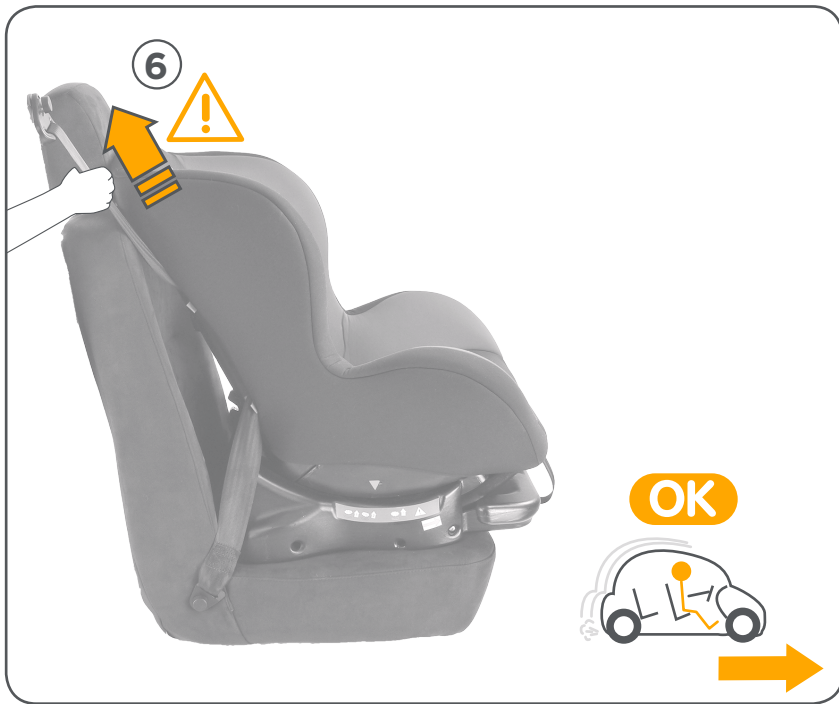

NOTE : Please print scale 1:1

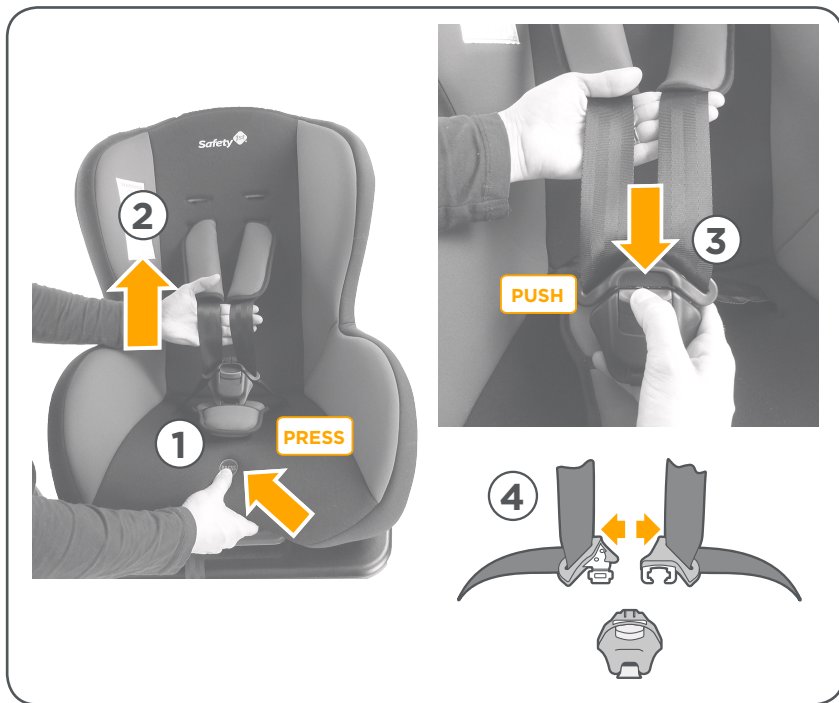

NOTE : Please print scale 1:1

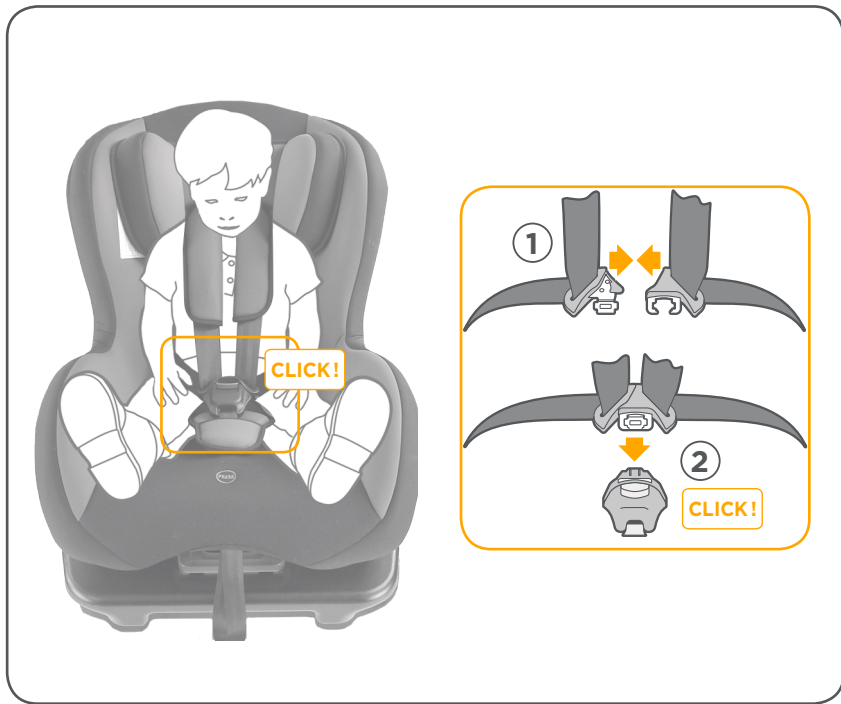

NOTE : Please print scale 1:1

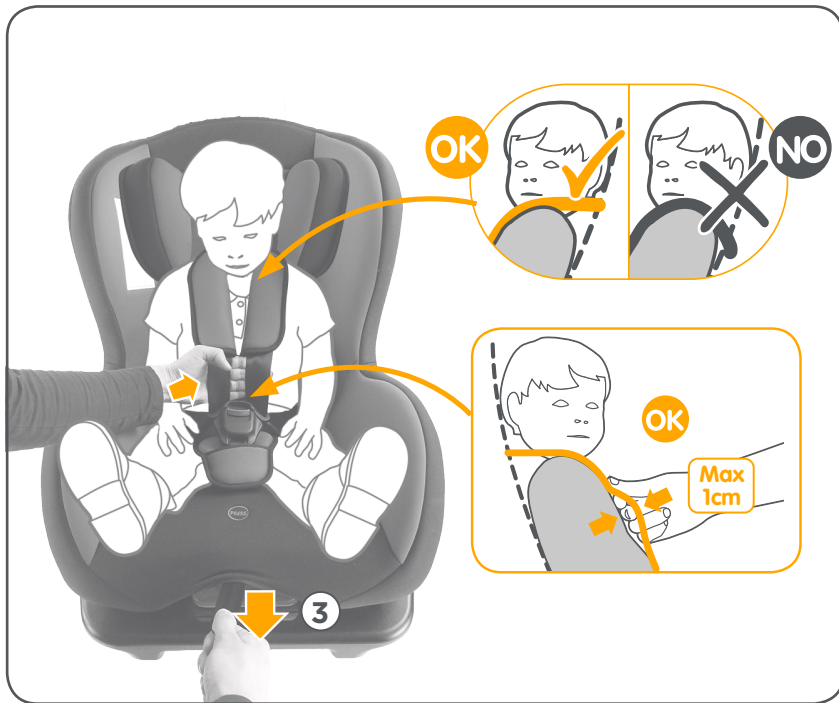

NOTE : Please print scale 1:1



NOTE : Please print scale 1:1



NOTE : Please print scale 1:1



NOTE : Please print scale 1:1



NOTE : Please print scale 1:1

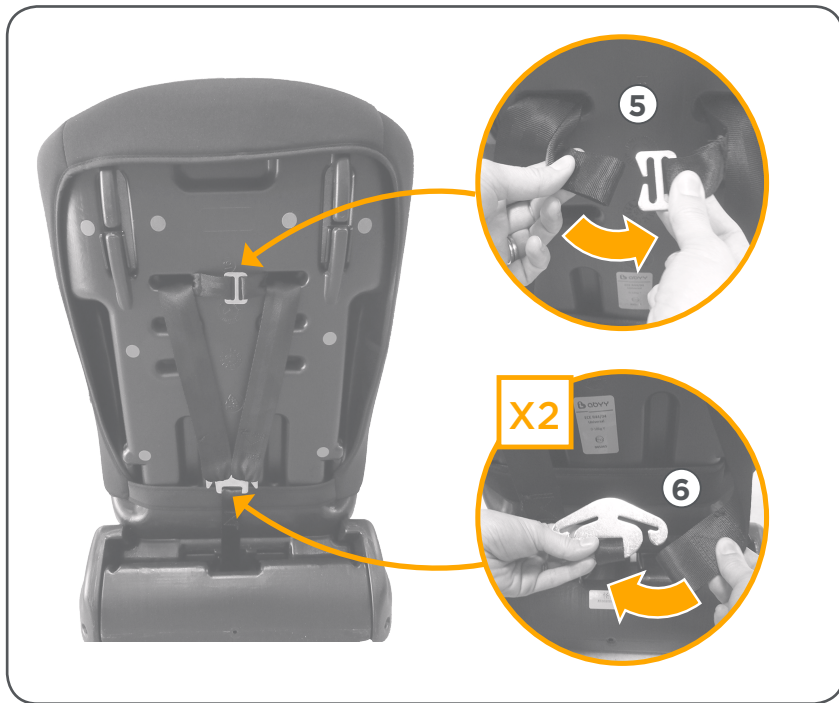

NOTE : Please print scale 1:1

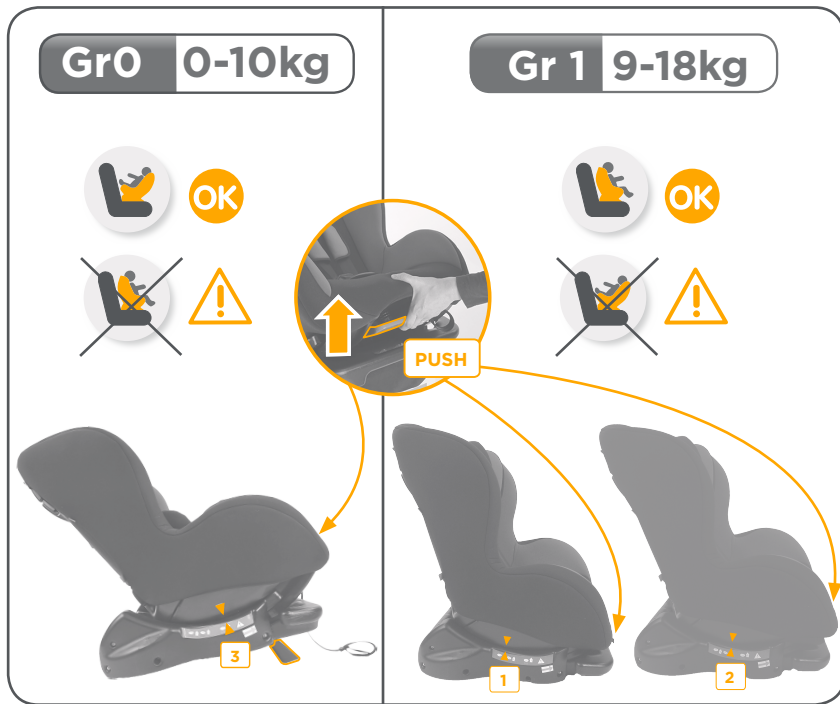

NOTE : Please print scale 1:1



- ❶ Cover
- ❷ Belt clamp
- ❸ Shell
- ❹ Belt slots
- ❺ Belt buckle
- ❻ Release button
- ❼ Recline handle
- ❽ Shoulder belts
- ❾ Shoulder pads
- ❿ Lower belt routing (Gr O) for rearward facing position (blue markings)
- ⓫ Upper belt routing (Gr O) for rearward facing position (blue markings)
- ⓬ Belt routing (Gr 1) for forward-facing position (red markings)
- ⓭ Shoulder belts yoke
- ⓮ Belt yoke
- ⓯ Headrest
- ⓰ Crotch pad
- ⓱ Reducer
- ⓲ Wedge for rearward facing position
- ⓳ Storage for instruction manual

Safety

- All Safety 1st products have been carefully designed and tested for your baby's safety and comfort. Use only accessories sold or approved by Safety 1st.
- Using other accessories may prove to be dangerous.
- Please read these instructions carefully and make yourself familiar with the child seat before using it.

- Always keep the instructions for future reference; there is a storage pocket specifically provided on the child seat.

UNIVERSAL SYSTEM WITH A 3 POINT SEAT-BELT:

- Approved model ECE R44/04
- For GROUP 0 (infants less than 10 kg): the seat must be fitted in the rearward-facing position semi-reclined in the front or the rear of the car.
- Do not use this car seat rearward facing, where front impact AIRBAGS are fitted and armed.
- For Group 1 seats (babies from 9 to 18kg) the seat must be fitted forward facing in the rear of the vehicle. Move the front seat of the car forward as far as possible so that the baby does not hit it.
- The manufacturer's liability is limited to what is covered under the European Regulation (R44/04). This approval does not remove the necessity for care and respect for the Highway Code.
- After putting the child in the car seat, ensure that the car seat-belt is sufficiently taut by pulling the belt. Ensure also that the belt does not become twisted

THE CHILD:

- Never leave a child unsupervised.
- Never leave your child alone in the vehicle.
- Even a gentle impact on a vehicle can turn a child into a projectile.
- For your own safety and that of your child, always put the child in the child car seat, however short your journey may be.
- Ensure that the straps under the stomach lie as low as possible, to properly support the pelvis.
- The temperature inside a vehicle may become very high, particularly after a long period of

NOTE : Please print scale 1:1



exposure to the sun. It is strongly recommended, under such conditions, to cover the seat of the car with a piece of material or something equivalent to prevent the harness fixings, and in particular the metal parts, from becoming hot and burning the child.

OTHER INSTRUCTIONS:

- This child restraint is effective only if the instructions for use are respected.
- Always fasten the child restraint even when the child is not sitting in it.
- The user must always check that any luggage and other objects likely to cause injury to the occupant of the car seat in the case of impact are properly secured.
- Never place heavy objects on the rear parcel shelf, to avoid the danger of projectiles in the event of an accident.
- The rigid parts and the plastic sections of a child restraint device should be positioned and installed in such a way that they cannot, when the vehicle is being used under normal conditions, become trapped under a moving seat or in the vehicle door.
- Always check that no part of the seat or the harness is trapped under a seat or in the vehicle door.
- It is essential that the car seat be replaced after an accident.
- Never modify the construction or the materials of the car seat and the seat belt without consulting the manufacturer.
- Do not use the child restraint device without the cover. Do not replace the seat cover with a cover other than that recommended by the

manufacturer, because it will have a direct effect on the functioning of the child restraint.

- Folding seats must always be locked in place
 - After purchasing, install the seat in your vehicle.
- If you encounter any installation problems due to the length of the vehicle seat belt, contact your distributor immediately (prior to use).
- If in any doubt about the correct installation or use of the system, the user is advised to contact the distributor or the manufacturer of the child restraining device system.

Care

Fabric:

- Before cleaning check the label sewn into the fabric, you will find the wash symbols indicating the method of washing each item.

Washing symbols :



Shell:

- Clean the shell using a damp cloth.

NOTE : Please print scale 1:1



Environment

Keep all plastic packaging materials out of reach of your child to avoid the risk of suffocation.

For environmental reasons, when you have stopped using this product, we ask that you dispose of the product in the proper waste facilities in accordance with local legislation.

Questions

If you have any questions, contact your local Safety 1st retailer (see www.safety1st.com for contact information). Make sure that you have the following information on hand:

- Serial number at the bottom of the orange ECE sticker
- Make and type of car and seat on which the Safety 1st Sweet Safe is used
- Age, height and weight of your child

Warranty

Our 24 months warranty reflects our confidence in the high quality of our design, engineering, production and product performance. We confirm that this product was manufactured in accordance with the current European safety requirements and quality standards which are applicable to this product, and that this product is free from defects on materials and workmanship at the time of

purchase. Under the conditions mentioned herein, this warranty may be invoked by consumers in the countries where this product has been sold by a subsidiary of the Dorel Group or by an authorized dealer or retailer.

Our 24 months warranty covers all manufacturing defects in materials and workmanship when used in normal conditions and in accordance with our user manual for a period of 24 months from the date of the original retail purchase by the first end-user customer. To request repairs or spare parts under our warranty for defects in materials and workmanship you must present your proof of purchase, made within the 24 months preceding the service request.

Our 24 months warranty does not apply to defects caused by normal wear and tear, damage caused by accidents, abusive use, negligence, fire, liquid contact or other external cause, damage which is the consequence of failing to comply with the user manual, damage caused by use with another product, damage caused by service by anyone who is not authorized by us, or if the product is stolen or if any label or identification number has been removed from the product or has been changed. Examples of normal wear and tear include wheels and fabric worn down by regular use and the natural breakdown of colors and materials due to normal aging of the product.

What to do in case of defects:

Should problems or defects arise, your first point of contact is the authorized dealer or retailer recognized by us. Our 24 months warranty is

NOTE : Please print scale 1:1



recognized by them (1). You must present your proof of purchase, made within the 24 months preceding the service request. It is easiest if you get your service request pre-approved by us. If you submit a valid claim under this warranty, we may request that you return your product to the authorized dealer or retailer recognized by us or that you ship the product to us in accordance with our instructions. We will pay for shipment and for return freight if all instructions are followed. Damage and/or defects neither covered by our warranty nor by the legal rights of the consumer and/or damage and/or defects with respect to products that are not covered by our warranty can be handled at a reasonable fee.

Rights of the consumer:

A consumer has legal rights pursuant to applicable consumer legislation, which may vary from country to country. The rights of the consumer under applicable national legislation are not affected by this warranty.

This warranty is provided by Dorel Netherlands. We are registered in The Netherlands under company number 17060920. Our trading address is Korendijk 5, 5704 RD Helmond, The Netherlands, and our postal address is P.O. Box 6071, 5700 ET Helmond, The Netherlands.

The names and address details of other subsidiaries of the Dorel group can be found on the last page of this manual and on our website for the brand concerned.

(1) Products purchased from retailers or dealers that remove or change labels or identification

numbers are considered unauthorized. Products purchased from unauthorized retailers are also considered unauthorized. No warranty applies to these products since the authenticity of these products cannot be ascertained.

NOTE : Please print scale 1:1



- 1 Bezug
- 2 Gurtarretierung
- 3 Schale
- 4 Gurtschlitz
- 5 Spänne
- 6 Verstellaste
- 7 Handgriff zur Verstellung der Sitz-/Liegeposition
- 8 Schultergurte
- 9 Schulterpolster
- 10 Untere Gurtführung (Gr. 0) für rückwärtsgerichtete Position (blaue Markierungen)
- 11 Obere Gurtführung (Gr. 0) für rückwärtsgerichtete Position (blaue Markierungen)
- 12 Gurtführung (Gr. 1) für vorwärtsgerichtete Position (rote Markierungen)
- 13 Schultergurthalterung
- 14 Gurtschlitz
- 15 Kopfstütze
- 16 Schrittpolster
- 17 Verkleinerer
- 18 Unterlegkeil für die rückwärtsgerichtete Position
- 19 Fach für die Gebrauchsanleitung

Sicherheit

- Die Produkte von Safety 1st wurden für die Sicherheit und den Komfort Ihres Kindes mit großer Sorgfalt entwickelt und geprüft. Benutzen Sie ausschließlich Zubehör, das von Safety 1st verkauft oder gutgeheißen wurde. Die Verwendung von Fremdzubehör kann gefährlich sein.
- Wir empfehlen Ihnen diese Gebrauchsanweisung aufmerksam durchzulesen und das Produkt vor der ersten Verwendung probenmäßig zu handhaben.
- Bewahren Sie die Gebrauchsanweisung für

Verwendung zu einem späteren Zeitpunkt auf, zu diesem Zweck ist ein Aufbewahrungsfach am Kindersitz vorgesehen. UNIVERSALLES SYSTEM MIT 3-PUNKT-GURT DES FAHRZEUGS :

- Genehmigtes Modell
- Der Kindersitz Simply der Gruppe 0 (Kinder unter 10 kg) ist in der Schlafposition auf dem Beifahrersitz oder auf dem Rücksitz mit Blick gegen die Fahrtrichtung anzubringen.
- Der Kindersitz Simply der Gruppe 1 (Kinder von 9 bis 18 kg) ist auf dem Rücksitz mit Blick in Fahrtrichtung anzubringen.
- Die Verantwortung wird vom Hersteller einzig im Rahmen der Obliegenheit der Europäischen Verordnung (R44) übernommen. Diese technische Genehmigung schließt weder Vorsicht noch das Einhalten der Straßenverkehrsordnung aus.
- Nachdem Sie Ihr Kind im Sitz angeschnallt haben vergewissern Sie sich, dass der Fahrzeuggurt korrekt gespannt ist indem Sie an ihm ziehen. Prüfen Sie ebenfalls, dass der Fahrzeuggurt nicht verdreht ist. KIND :
- Lassen Sie Ihr Kind nie unbeaufsichtigt.
- Lassen Sie Ihr Kind nie alleine im Fahrzeug.
- Auch kleinste Aufprälle des Fahrzeugs können Ihr Kind in ein Geschoss verwandeln.
- Zu Ihrer eigenen Sicherheit und der Ihres Kindes transportieren Sie Ihr Kind immer korrekt angeschnallt im befähigten Autositz, auch wenn Sie nur eine kurze Strecke fahren.
- Achten Sie darauf, dass die Beckengurte am Bauch so weit unten wie möglich anliegen, damit das Becken gut gestützt wird.
- Die Temperatur im Fahrzeuginnern kann besonders

NOTE : Please print scale 1:1



nach längerer Sonneneinstrahlung sehr hoch sein. Unter diesen Umständen ist es vorteilhaft, den Kindersitz mit einem Tuch oder ähnlichem Material abzudecken, um zu verhindern, dass sich die Befestigungen des Gurtsystems, im Besonderen die metallischen Bestandteile, erhitzen und das Kind dadurch Verbrennungen erleidet.

ANDERE WICHTIGE HINWEISE :

- Dieses Kinderrückhaltesystem ist nur dann effizient, wenn die Gebrauchsanweisung beachtet wird.
- Befestigen Sie das Kinderrückhaltesystem immer, auch wenn kein Kind darin sitzt.
- Achten Sie darauf, dass Gepäckstücke und sonstige Gegenstände, welche die Insassen bei einem Unfall verletzen könnten, sicher verstaut sind.
- Legen Sie niemals schwere Gegenstände auf die Hutablage um zu vermeiden, dass diese bei einem Unfall nach vorne geschleudert werden.
- Die starren Teile des Kinderrückhaltesystems sowie diejenigen aus Kunststoff müssen so platziert bzw. befestigt werden, dass sie unter normalen Benutzungsbedingungen des Fahrzeugs nicht unter dem Kinderautositz oder in der Fahrzeugtür eingeklemmt werden können.
- Achten Sie immer darauf, dass kein Teil des Kinderautositzes oder des Hosenträgergurtes unter dem Sitz oder in der Fahrzeugtür eingeklemmt ist.
- Der Kindersitz muss nach einem Unfall unbedingt ausgetauscht/ersetzt werden.
- Ändern Sie nie Bauweise oder Material des Sitzes oder des Hosenträgergurtes ohne vorher den Hersteller dazu befragt zu haben.
- Verwenden Sie das Kinderrückhaltesystem nicht ohne den Sitzbezug. Ersetzen Sie den Bezug nie durch ein vom Hersteller nicht empfohlenes Fabrikat, denn er ist

ein wichtiger Bestandteil des Rückhaltesystems.

- Herunterklappbare Sitze müssen immer entsprechend befestigt / eingerastet sein.
- Installieren Sie den Autositz nach Ankauf in Ihrem Auto. Sollte es aufgrund der Länge des Auto-Sicherheitsgurtes zu Schwierigkeiten beim Einbauen kommen kontaktieren Sie bitte Ihren Fachhändler.
- Es wird empfohlen mit dem Fachgeschäft oder dem Hersteller des Kinderrückhaltesystems Kontakt aufzunehmen wenn Zweifel beim Sitzeinbau oder beim richtigen Gebrauch des Sitzes herrschen.

Pflege

Bezug :

- Konsultieren Sie vor dem Reinigen das unter dem Bezug aufgenähte Etikett mit der Zusammensetzung des Stoffes. Darauf befinden sich ebenfalls die

Waschsymbole.

Pflegehinweise (Piktogramme)



Schale :

- Reinigen Sie die Schale mit einem feuchten Lappen.

Umwelt

Halten Sie Verpackungsmaterialien aus Plastik von Ihrem Kind fern, um Erstickungsgefahr zu verhindern. Wenn Sie das Produkt nicht mehr benutzen, bitten wir Sie aus Umweltschutzgründen, das Produkt entsprechend der örtlichen Vorschriften zu entsorgen.

NOTE : Please print scale 1:1



Fragen

Für Fragen nehmen Sie bitte mit Ihrem Safety 1st Händler vor Ort Kontakt auf.

(Kontaktdaten unter www.safety1st.com). Achten Sie in diesem Fall darauf, dass Sie folgende Daten zur Hand haben: - Die Seriennummer, die sich unten auf dem orangen ECE-Aufkleber befindet;

- Die Marke, den Fahrzeugtyp und den Sitz, auf dem der Safety 1st Sweet Safe benutzt wird;
- Das Alter (die Körperlänge) und das Gewicht Ihres Kindes.

Garantie

Unsere 24-Monats-Garantie zeigt, wie groß unser Vertrauen in die hohe Qualität unserer Design-, Technik-, Produktions- und Produktleistung ist.

Wir garantieren, dass dieses Produkt gemäß den aktuellen europäischen Sicherheitsanforderungen und Qualitätsstandards hergestellt wurde, die auf dieses Produkt Anwendung finden und dass dieses Produkt zum Zeitpunkt des Kaufes frei von Material- und Verarbeitungsmängeln ist. Unter den hier beschriebenen Bedingungen kann diese Garantie von Verbrauchern in den Ländern, in denen dieses Produkt von einer Tochtergesellschaft der Dorel Group oder einem autorisierten Händler oder Verkäufer verkauft wurde, geltend gemacht werden.

Unsere 24-Monats-Garantie erstreckt sich auf Material- und Verarbeitungsmängel bei Verwendung unter normalen Bedingungen und gemäß unserem Benutzerhandbuch für einen

Zeitraum von 24 Monaten ab dem Datum des ursprünglichen Einzelhandelskaufs durch den Endkunden. Zur Anforderung von Reparaturen oder Ersatzteilen im Rahmen der Garantie aufgrund von Material- und Verarbeitungsmängeln ist der Nachweis zu erbringen, dass der Kauf innerhalb von 24 Monate vor dieser Service-Anforderung erfolgt ist.

Unsere 24-Monats-Garantie erstreckt sich nicht auf Schäden aufgrund von normalem Verschleiß, Schaden durch Unfälle, missbräuchlicher Verwendung, Fahrlässigkeit, Feuer, Kontakt mit Flüssigkeiten oder sonstige externe Ursachen, Schaden infolge der Nichtbefolgung des Benutzerhandbuchs, Schaden durch Verwendung mit einem anderen Produkt, Schaden aufgrund von Wartung oder Reparatur durch eine Person, die nicht von uns autorisiert wurde, oder Diebstahl des Produktes oder Entfernung oder Änderung eines Etiketts oder einer Kennnummer vom bzw. am Produkt. Beispiele für normalen Verschleiß sind die Abnutzung von Rädern und Gewebe durch regelmäßige Nutzung und die natürliche Farb- und Materialabschwächung über einen längeren Zeitraum und eine längere Nutzungsdauer.

Was im Falle von Mängeln zu tun ist:

Falls Probleme oder Mängel auftreten, sollten Sie sich für schnellen Service am besten an den von uns autorisierten Händler oder Verkäufer wenden. Unsere 24-Monats-Garantie wird dort anerkannt (1). Dazu ist ein Nachweis zu erbringen, dass der Kauf innerhalb von 24 Monaten vor der Service-Anforderung erfolgt ist. Am einfachsten ist es, Ihre Service-Anforderung vorab vom unsere Kundenservice genehmigen zu lassen. Wenn Sie

NOTE : Please print scale 1:1



unter dieser Garantie einen gültigen Anspruch vorbringen, verlangen wir möglicherweise, dass Sie das Produkt an den von uns autorisierten Händler oder Verkäufer im Einklang mit unseren Anweisungen zurückgeben. Wir zahlen die Gebühren für Sendung und Rücksendung, wenn alle Anweisungen befolgt werden. Schäden und/oder Mängel, die weder von unserer Garantie noch den gesetzlichen Rechten des Verbrauchers abgedeckt sind, und/oder Schäden und/oder Mängel an Produkten, die nicht von unserer Garantie abgedeckt sind, können gegen ein angemessenes Entgelt bearbeitet werden.

Rechte des Verbrauchers:

Dem Verbraucher stehen die gesetzlichen Rechte gemäß des geltenden Gewährleistungsrechts zu; diese können von Land zu Land variieren. Diese Rechte des Verbrauchers unter geltender nationaler Gesetzgebung werden von dieser Garantie nicht eingeschränkt.

Diese Garantie wird von Dorel Netherlands bereitgestellt. Wir sind in den Niederlanden unter der Firmennummer 17060920 eingetragen. Unsere Geschäftsadresse ist Korendijk 5, 5704 RD Helmond, The Netherlands, und unsere Postanschrift ist P.O. Box 6071, 5700 ET Helmond, The Netherlands.

Die Namen und Adressen anderer Tochtergesellschaften der Dorel-Gruppe finden Sie auf der letzten Seite dieses Handbuch und auf unserer Website für die jeweilige Marke.

(1) Produkte, bei denen die Etiketten oder Identifikationsnummern entfernt oder geändert wurden, gelten als nicht zugelassen. Für diese

Produkte wird keine Garantie gewährt, da die Echtheit dieser Produkte nicht feststellbar ist.

NOTE : Please print scale 1:1



- ① Housse
- ② Pince de la ceinture auto
- ③ Coque
- ④ Encoches pour réglage en hauteur des bretelles
- ⑤ Boucle de harnais
- ⑥ Bouton de réglage
- ⑦ Poignée 3 positions
- ⑧ Harnais
- ⑨ Protection de harnais
- ⑩ Premier passage de la ceinture en position dos à la route (bleu)
- ⑪ Second passage de la ceinture en position dos à la route (bleu)
- ⑫ Passage de la ceinture en position face à la route (rouge)
- ⑬ Boucle de regroupement des sangles des protection de harnais
- ⑭ Boucle de regroupement des sangles
- ⑮ Têtière
- ⑯ Entrejambe
- ⑰ Réducteur
- ⑱ Cale pour position dos route
- ⑲ Rangement du mode d'emploi

Sécurité

- Les produits Safety 1st ont été conçus et testés avec soin pour la sécurité et le confort de votre bébé. N'utilisez que des accessoires vendus ou approuvés par Safety 1st. L'utilisation d'autres accessoires peut s'avérer dangereuse.
- Nous vous conseillons de lire attentivement cette notice et de manipuler votre produit avant de l'utiliser.
- Conservez toujours la notice pour une utilisation

ultérieure, une pochette de rangement a été prévue à cet effet sur le siège pour enfants.

SYSTEME UNIVERSEL AVEC CEINTURE 3 POINTS :

- Modèle homologué ECE R44/04

- Pour le groupe 0 (enfant de moins de 10 Kg) le siège sera monté dos à la route en position allongée aux places avant ou arrière du véhicule.

- Ce produit ne doit pas être installé dos à la route aux places équipées d'un coussin gonflable "Air-Bag" frontal.

- Pour le groupe 1 (enfants de 9 à 18 Kg) le siège sera monté face à la route aux places arrière du véhicule. Avancez les sièges avant au maximum afin que l'enfant ne les heurte pas.

- La responsabilité du fabricant ne saurait être engagée, que dans le cadre de l'attribution du Règlement Européen

(R44/04). Cette homologation n'exclut pas la prudence et le respect du code de la route.

- Après avoir installé votre enfant, assurez-vous que la ceinture du véhicule soit correctement tendue en tirant sur la sangle. Assurez-vous également que la sangle ne se vrille pas.

- Ne peut être installé que dans les véhicules indiqués, équipés de ceintures de sécurité sous-abdominales / trois points/statiques à rétracteur, conformes au Règlement CEE N°16.

ENFANT :

- Ne laissez jamais votre enfant sans surveillance.
- Ne jamais laisser l'enfant seul dans le véhicule.
- Même minimes, les chocs subits par un véhicule peuvent transformer l'enfant en un véritable projectile.
- Pour votre sécurité et celle de votre enfant, installez-le toujours dans le siège pour enfant quelque soit le trajet que vous avez à effectuer.

NOTE : Please print scale 1:1



• Veiller à ce que les sangles sous-abdominales soient portées aussi bas que possible, pour bien maintenir le bassin.

• La température à l'intérieur d'un véhicule peut être très élevée, notamment après une longue exposition au soleil.

Il est fortement recommandé, dans ces conditions, de recouvrir le siège auto d'un tissu ou autre qui empêchera les fixations du harnais, et plus particulièrement les pièces métalliques, de chauffer et de brûler l'enfant.

AUTRES INSTRUCTIONS :

• Le siège doit impérativement être remplacé après un accident.

• L'utilisateur doit toujours veiller à ce que les bagages et autres objets susceptibles de causer des blessures à l'occupant du siège en cas de choc soient solidement arrimés.

• Les éléments rigides et les pièces en matière plastique d'un dispositif de retenue pour enfants doivent être situés et installés de telle manière qu'ils ne puissent pas, dans les conditions normales d'utilisation du véhicule, se coincer sous un siège mobile ou dans la porte du véhicule.

• Ne modifiez jamais la construction ou les matériaux du siège et de la ceinture sans avoir consulté le fabricant.

• N'utilisez pas le dispositif de retenue pour enfants sans la housse. Ne pas remplacer la housse du siège par une autre housse que celle recommandée par le constructeur, car elle intervient directement dans le comportement du dispositif de retenue.

• Ce dispositif de retenue pour enfants est efficace uniquement lors du respect des instructions d'utilisation.

• Attachez toujours le dispositif de retenue pour enfants même lorsque l'enfant n'y est pas installé.

• Ne placez jamais d'objets lourds sur la tablette arrière, afin d'éviter les projections en cas d'accident.

• Vérifiez toujours si une partie du siège ou du harnais n'est pas coincée sous un siège ou dans la porte du véhicule.

• Les sièges rabattables doivent toujours être verrouillés.

• Après l'achat veillez à installer votre siège dans votre véhicule. Si vous rencontrez des difficultés d'installation dues à la longueur de la ceinture de sécurité du véhicule contactez immédiatement votre distributeur.

• Il est conseillé à l'usager de se mettre en rapport avec le distributeur ou le fabricant du système de retenue pour enfants, s'il a un doute sur l'installation ou l'utilisation correctes du système. La sécurité des enfants en voiture est essentielle. Plus que pour tout autre produit, un dispositif de retenue (nacelle ou siège auto) ne supporte pas l'erreur. Dos ou face à la route, un siège doit parfaitement maintenir le corps de l'enfant, être confortable et simple à installer pour les parents. Depuis son origine, Safety 1st se préoccupe de la sécurité des enfants et conçoit des sièges parfaitement adaptés et conformes aux dernières réglementations européennes.

NOTE : Please print scale 1:1



Entretien

Confection:

- Avant nettoyage consulter l'étiquette de composition du textile cousue sur la confection, vous y retrouverez les symboles de lavage propre à l'élément à laver

Pictogrammes de lavage :



Coque:

- Nettoyer la coque à l'aide d'un chiffon humide

Environnement

Gardez le matériel d'emballage en plastique hors de la portée de votre enfant pour éviter les risques d'étouffement.

Lorsque vous n'utilisez plus le produit, nous vous prions par souci de l'environnement de vous débarrasser du produit en faisant le tri des déchets et conformément à la législation locale en la matière.

Questions

Pour toute question, veuillez prendre contact avec le vendeur local de Safety 1st (voir www.safety1st.com pour les coordonnées). Veuillez à avoir les informations suivantes sous la main :

- Numéro de série figurant au bas de l'étiquette orange de certification ECE ;
- La marque ainsi que le type de voiture et de siège sur lequel le siège-auto Safety 1st Sweet Safe est utilisé ;
- L'âge (la taille) et le poids de votre enfant.

Garantie

Notre garantie de 24 mois reflète notre confiance dans la qualité supérieure de notre conception, ingénierie, production et la performance du produit. Nous garantissons que ce produit a été fabriqué conformément aux exigences de sécurité et normes de qualité actuelles européennes applicables à ce produit, et que ce produit est, au moment de l'achat, exempt de défaut de matériel et de fabrication. Dans les conditions mentionnés dans ce document, cette garantie peut être invoquée par les consommateurs dans les pays où ce produit a été vendu par une filiale du groupe Dorel ou par un revendeur ou détaillant autorisé.

Notre garantie de 24 mois couvre tous les défauts de matériel et de fabrication pour une utilisation dans des conditions normales et conformément à la notice pour une période de 24 mois à compter de la date de l'achat initial par le premier client utilisateur. Pour demander des réparations ou des pièces de rechange sous garantie pour des défauts de matériel et de fabrication, vous devez présenter la preuve d'un achat effectué dans les 24 mois précédant la demande de service.

Notre garantie de 24 mois ne couvre pas les dommages causés par l'usure normale, les

NOTE : Please print scale 1:1



accidents, l'utilisation abusive, la négligence, le feu, le contact avec un liquide ou toute autre cause extérieure, les dommages résultant d'une utilisation non conforme au mode d'emploi, de l'utilisation avec un autre produit, d'une réparation ou d'un entretien mené par une personne non autorisée par nos services, les produits volés, ne portant pas l'étiquette ou le numéro d'identification ou les produits dont ce numéro a été modifié. Des exemples d'usure normale comprennent : des roues et des tissus usés par l'utilisation régulière et la décoloration et la décomposition naturelle de couleurs et des matériaux dus à la vétusté du produit.

Que faire en cas de défauts :

Si des problèmes ou des défauts surviennent, le meilleur choix pour un service rapide est de consulter un revendeur agréé par nos services. Notre garantie de 24 mois est reconnue par ceux-ci (1). Vous devez présenter la preuve d'un achat effectué dans les 24 mois précédant la demande de service. Cela est plus facile si vous obtenez l'approbation au préalable de votre demande auprès de nos services. Si vous soumettez une réclamation valide en vertu de cette garantie, nous pouvons vous demander de retourner votre produit au distributeur agréé ou de nous envoyer le produit conformément à nos instructions. Nous payerons les frais d'envoi et de retour si toutes les instructions sont correctement suivies. Les dommages et/ou défauts qui ne sont couverts ni par notre garantie ni par les droits légaux du consommateur et/ou les dommages et/ou défauts en rapport à des produits qui ne sont pas couverts par notre garantie peuvent être traités à un tarif

raisonnable.

Droits du consommateur :

Un consommateur a des droits légaux, en vertu de la législation applicable à la consommation, qui peuvent varier d'un pays à l'autre. Les droits du consommateur en vertu de la législation nationale applicable ne sont pas affectés par cette garantie.

Cette garantie est fournie par Dorel Pays-Bas. Nous sommes enregistrés aux Pays-Bas sous le numéro d'entreprise 17060920. Notre adresse commerciale est Korendijk 5, 5704 RD Helmond, Pays-Bas, et notre adresse postale est P.O. Box 6071, 5700 ET Helmond, Pays-Bas.

Vous pouvez trouver les noms et les adresses des autres filiales du groupe Dorel à la dernière page de ce manuel et sur notre site Web pour la marque concernée.

(1) Les produits achetés auprès de détaillants ou de revendeurs qui ôtent ou changent les étiquettes ou les numéros d'identifications sont considérés comme non autorisés. Les produits achetés auprès de revendeurs non autorisés sont également considérés comme non autorisés. Aucune garantie ne s'applique à ces produits puisque leur authenticité ne peut pas être vérifiée.

NOTE : Please print scale 1:1



- ❶ Rivestimento
- ❷ Arresto cintura di sicurezza
- ❸ Guscio
- ❹ Fessure per adattare le cinture delle spalle
- ❺ Fibbia della cintura
- ❻ Tasto di regolazione
- ❼ Maniglia per regolare la reclinazione
- ❽ Cintura per la spalle
- ❾ Cuscinetti sulle spalle
- ❿ Passaggio inferiore della cintura (Gr 0) in caso di collocazione del seggiolino rivolto all'indietro (segni blu)
- ⓫ Passaggio superiore della cintura (Gr 0) in caso di collocazione del seggiolino rivolto all'indietro (segni blu)
- ⓬ Passaggio cintura (Gr 1) in caso di collocazione del seggiolino rivolto in avanti (segni rossi)
- ⓭ Aggancio per cintura a bandoliera
- ⓮ Piastra di fissaggio della cintura
- ⓯ Poggiatesta
- ⓰ Cuscinetto sul cavallo
- ⓱ Riduttore
- ⓲ Cuneo per la posizione rivolta all'indietro
- ⓳ Porta-manuale istruzioni

Sicurezza

- I prodotti Safety 1st sono stati ideati e testati con cura per la sicurezza e il comfort del vostro bambino. Utilizzate esclusivamente accessori venduti o approvati da Safety 1st.
- L'utilizzo di altri accessori può rivelarsi pericoloso.
- Vi consigliamo di leggere attentamente le istruzioni d'uso e di maneggiare il vostro prodotto prima dell'utilizzo.
- Conservate sempre le istruzioni d'uso per un

utilizzo futuro, all'interno della custodia in dotazione con il seggiolino auto.

SISTEMA UNIVERSALE CON CINTURA A 3 PUNTI:

- Modello omologato ECE R44/04
- Gruppo 0 (bambino al di sotto dei 10 kg): il seggiolino sarà montato in senso inverso di marcia, in posizione allu gata sul sedile anteriore o posteriore dell'automobile.
- Questo prodotto non deve essere installato in senso inverso di marcia su sedili dotati di air bag frontale inserito.

- Gruppo 1 (bambino da 9 a 18 kg): il seggiolino sarà montato in senso di marcia sul sedile posteriore dell'automobile.

Spostate in avanti al massimo il sedile anteriore per evitare che il bambino lo urti.

- La responsabilità del produttore riguarda l'ambito del Regolamento Europeo (R44/04). Questa omologazione non esclude la prudenza ed il rispetto del codice della strada.

• Dopo aver accomodato il vostro bambino, verificate che la cintura dell'autoveicolo sia tesa correttamente, tira dola. Verificate anche che non sia attorcigliata.

BAMBINO:

- Non lasciate mai il bambino senza sorveglianza.
- Non lasciate mai solo il bambino nel veicolo.
- Anche se minimi, gli urti subiti da un autoveicolo possono trasformare il bambino in un vero e proprio proiettile.
- Per la vostra sicurezza e quella del vostro bambino, accomodatelo sempre nel seggiolino auto, per qualsiasi tipo di tragitto.
- Verificate che le cinture sotto l'addome siano nella posizione più bassa possibile, per trattenere al

NOTE : Please print scale 1:1



meglio il bacino.

- La temperatura all'interno di un autoveicolo può diventare molto elevata, soprattutto dopo una lunga esposizione al sole. Si consiglia, pertanto, in questo caso, di coprire il seggiolino auto con del tessuto o altro, per impedire che le parti in metallo si surriscaldino e provchino scottature al bambino.

ALTRE ISTRUZIONI:

Il seggiolino deve essere tassativamente sostituito dopo un incidente.

- L'utilizzatore deve sempre verificare che i bagagli e altri oggetti siano solidamente ancorati all'interno dell'autoveicolo, per evitare ferite all'occupante del seggiolino, in caso di incidente.
- Gli elementi rigidi e le parti in plastica di un dispositivo di ritenuta per bambini devono essere posizionati e installati in modo tale che, in normali condizioni di utilizzo dell'autoveicolo, non si incastrino sotto il sedile o all'interno della portiera dell'autoveicolo.
- Non modificate mai la costruzione o i materiali del seggiolino e della cintura, senza aver consultato il produttore.
- Non utilizzate il dispositivo di ritenuta per bambini senza il rivestimento. Non sostituite il rivestimento del seggiolino con uno diverso da quello consigliato dal produttore, perché questo agisce direttamente sul corretto utilizzo del dispositivo di ritenuta.
- Questo dispositivo di ritenuta per bambini è efficace soltanto se vengono rispettate le istruzioni d'uso.
- Agganciate sempre il dispositivo di ritenuta per bambini, anche quando il bambino non è seduto

all'interno.

- Non lasciate mai oggetti pesanti sul cruscotto posteriore dell'autoveicolo, per evitare sbalzi in caso di incidente.
- Verificate sempre che le parti del seggiolino o delle cinture non siano incastrate sotto il seggiolino o dentro la portiera dell'autoveicolo.
- I sedili ribaltabili devono essere sempre ben fissati.
- Dopo l'acquisto, installate il seggiolino all'interno dell'automobile. In caso di difficoltà derivanti dalla lunghezza delle cinture di sicurezza dell'autoveicolo, contattate immediatamente il distributore.
- In caso di dubbi sull'installazione o l'utilizzo corretto del sistema di ritenuta per bambini, si consiglia all'utente di mettersi in contatto direttamente con il distributore o il produttore del seggiolino.

Lavaggio

Rivestimento:

- Prima del lavaggio, consultate l'etichetta di composizione del tessuto cucita sulla confezione, per verificare i simboli di lavaggio.

Simboli per il lavaggio:



Scocca:

- Pulire la scocca con un panno umido.

NOTE : Please print scale 1:1



L'ambiente

Tenere gli imballi in plastica lontano dalla portata del bambino, per evitare il rischio di soffocamento.

Per motivi di salvaguardia ambientale, quando il prodotto non viene più utilizzato, smaltire il prodotto seguendo la normativa locale per la raccolta differenziata dei rifiuti.

Domande

Per eventuali domande, rivolgersi al vostro rivenditore Safety 1st. (consultare il sito www.safety1st.com per trovare le informazioni).

Tenere a portata di mano le seguenti informazioni:

- Numero di serie situato sotto l'etichetta CEE di colore arancione;
- Il marchio, il modello della vostra auto e il sedile sul quale viene utilizzato il Safety 1st Sweet Safe;
- L'età, l'altezza e il peso del vostro bambino.

Garanzia

La garanzia della durata di 24 mesi che applichiamo ai nostri prodotti riflette la fiducia che riponiamo nella qualità eccezionale del nostro design, della nostra progettazione e produzione, nonché delle prestazioni. Garantiamo che questo prodotto è stato fabbricato in conformità con gli attuali requisiti europei in materia di sicurezza e

con gli standard di qualità applicabili a questo prodotto, e altresì che quest'ultimo è scevro da difetti legati alla manodopera o ai materiali impiegati al momento dell'acquisto. Alle condizioni qui menzionate, il cliente può ricorrere alla presente garanzia nei Paesi in cui il presente prodotto sia stato venduto da una controllata del gruppo Dorel o da un rivenditore o concessionario autorizzato.

La nostra garanzia della durata di 24 mesi copre eventuali difetti dei materiali e di fabbricazione se il prodotto viene utilizzato in condizioni regolari ed in conformità con il nostro manuale d'istruzioni, per un periodo di 24 mesi dalla data dell'acquisto al dettaglio originale dal primo cliente utente finale. Per richiedere riparazioni o parti di ricambio in garanzia per i suddetti difetti, è necessario presentare la prova d'acquisto (che deve essere stato effettuato entro e non oltre i 24 mesi precedenti alla richiesta di assistenza).

La garanzia non copre invece difetti causati da normale usura, danni causati da incidenti, utilizzo non corretto, negligenza, incendi, contatto con liquidi o altra causa esterna, danni derivanti dal mancato rispetto del manuale d'istruzioni, danni causati dall'utilizzo con un altro prodotto, danni causati da manutenzione da parte di persone da noi non autorizzate; la garanzia non vale altresì in caso di furto del prodotto o rimozione dal prodotto stesso o modifica di qualsiasi targhetta o numero identificativo. Esempi di normale usura includono parti quali: ruote e tessuti usurati da un utilizzo regolare del prodotto, nonché il naturale deterioramento dei colori e dei materiali in seguito al normale invecchiamento del prodotto.

NOTE : Please print scale 1:1



Cosa fare in caso di difetti:

Qualora si verificano problemi o difetti, la scelta migliore per un servizio rapido è rivolgersi al rivenditore autorizzato o dettagliante riconosciuto. La nostra garanzia di 24 mesi è riconosciuta dai rivenditori (1). È necessario presentare la prova d'acquisto (che deve essere stato effettuato entro e non oltre i 24 mesi precedenti alla richiesta di assistenza). L'operazione è resa più semplice richiedendo prima l'approvazione da parte nostra. Se si presenta una richiesta valida ai sensi della presente garanzia, potremo richiedere al cliente di restituire il prodotto al rivenditore autorizzato o dettagliante riconosciuto o di spedire il prodotto presso di noi secondo le nostre istruzioni. Le relative spese di spedizione e reso sono a nostro carico, se vengono seguite tutte le istruzioni. I danni e/o difetti non coperti dalla nostra garanzia nè dai diritti legali dei consumatori e/o i danni e/o difetti in relazione a prodotti non coperti dalla nostra garanzia possono tuttavia essere gestiti secondo prezzi ragionevoli.

Diritti del consumatore:

Il consumatore gode di diritti legali secondo la legislazione applicabile al consumatore stesso, che può variare secondo il Paese. I diritti del consumatore ai sensi della legislazione nazionale vigente non sono inficiati dalla presente garanzia.

La presente garanzia è offerta da Dorel Netherlands. Siamo iscritti al registro delle imprese nei Paesi Bassi con numero di registrazione 17060920. La nostra sede legale è Korendijk 5, 5704 RD Helmond, Paesi Bassi, e il nostro recapito postale è P.O. Box 6071, 5700 ET Helmond, Paesi

Bassi.

Dettagli di nomi e indirizzi di altre sussidiarie del gruppo Dorel si trovano sull'ultima pagina del presente manuale e sul nostro sito web per il marchio in questione.

(1) I prodotti acquistati presso rivenditori che rimuovono o modificano le etichette o i numeri di identificazione sono considerati non autorizzati. Prodotti acquistati presso rivenditori non autorizzati sono considerati essi stessi non autorizzati. Nessuna garanzia si applica a questi prodotti, in quanto l'autenticità di questi prodotti non può essere accertata.

NOTE : Please print scale 1:1



- ❶ Revestimiento
- ❷ Pinza cinturón del coche
- ❸ Caparazón
- ❹ Ranuras para cinturón
- ❺ Cierre cinturón
- ❻ Botón graduable
- ❼ Palanca de inclinación
- ❽ Banda del hombro
- ❾ Almohadillas para los hombros
- ❿ Dirección del cinturón inferior (grupo 0) de modo que mire hacia atrás (marcas azules)
- ⓫ Dirección del cinturón superior (grupo 0) de modo que mire hacia atrás (marcas azules)
- ⓬ Dirección del cinturón (grupo 1) de modo que mire hacia adelante (marcas rojas)
- ⓭ Arnés de cinturones para los hombros
- ⓮ Placa de metal del cinturón
- ⓯ Reposacabezas
- ⓰ Protección para la entrepierna
- ⓱ Reductor
- ⓲ Cuña para la posición hacia atrás
- ⓳ Almacenamiento para el manual de instrucciones

Seguridad

• Los productos Safety 1st han sido creados y testados para la seguridad y el confort del bebé. Utilice sólo los accesorios vendidos o aprobados por Safety 1st.

El uso de otros accesorios puede ser peligroso.

- Le aconsejamos leer detenidamente esta información y manipular el producto antes de utilizarlo.
- Conserve las instrucciones de uso para posteriores consultas, en la carpeta de plástico ubicada en la parte posterior de la silla.

SISTEMA UNIVERSAL CON CINTURÓN DE 3 PUNTOS :

- Modelo homologado como:
 - Grupo 0 (bebés de menos de 10 kg). La Iseos se utiliza de espaldas a la marcha, en posición semi-estirada, en los asientos delanteros o traseros, del automóvil. La Iseos NO debe instalarse de espaldas a la marcha en los asientos del automóvil equipados con un "Air-Bag" frontal.
 - Grupo 1 (bebés 9 a 18kg). La Iseos se utiliza de cara a la marcha, en los asientos traseros del automóvil.
- El fabricante se compromete únicamente a lo recogido en el Reglamento Europeo (R44) Esta homologación no excluye la prudencia y el respeto del código de la conducción.
- Después de instalar al bebé, asegúrese de que el cinturón del vehículo está tensado correctamente tirando de la cincha ajustadora. Asegúrese también de que el cinturón no esté retorcido.

BEBÉS Y NIÑOS :

- No dejar nunca al bebé sin vigilancia
- No dejes nunca al niño sólo en el automóvil.
- Un impacto súbito con un vehículo, puede convertir al bebé en un verdadero proyectil
- Para su seguridad y la del bebé, instale siempre al bebé en su silla de auto, para cualquier trayecto que tenga que realizar.
- Compruebe que el arnés, en la zona ventral, está lo más abajo posible, sobre las caderas del bebé.
- La temperatura en el interior del vehículo puede ser muy elevada, sobre todo después de una larga exposición al sol. Le recomendamos que, en estas condiciones, cubra la silla de auto con una funda que impida que los broches y hebillas del arnés, las partes metálicas, quemen al bebé al sentarlo.

NOTE : Please print scale 1:1



OTRAS RECOMENDACIONES :

- Este Dispositivo de Retención Infantil (D.R.I) es eficaz únicamente si se respetan las instrucciones de uso.
- Fije siempre la silla de auto, aunque el bebé no esté instalado en ella.
- El usuario debe siempre comprobar que el equipaje u otros objetos susceptibles de causar lesiones al ocupante de la silla en caso de impacto, están bien sujetos.
- No coloque jamás objetos en la bandeja trasera del automóvil, con el fin de evitar proyecciones en caso de accidente.
- Los elementos rígidos y las piezas plásticas de un D.R.I. infantil, deben estar situados e instalados de tal manera que no puedan, en condiciones normales de utilización del vehículo, quedar atrapados debajo de un asiento móvil o con la puerta del coche.
- Compruebe siempre si alguna parte de la silla o del arnés ha quedado pillada debajo del asiento o con la puerta del coche.
- La silla se debe reemplazar siempre después de un accidente.
- No modifique nunca la construcción o los materiales de la silla o del cinturón del automóvil sin consultar con el fabricante.
- No utilice el D.R.I. sin la vestidura. No sustituya la vestidura original por otra que no sea la recomendada por el fabricante, ya que interviene directamente en el comportamiento de la silla de auto.
- Los asientos abatibles deben estar siempre bien bloqueados.
- Le recomendamos instalar su silla de auto en su

vehículo justo después de la compra. En caso de encontrar dificultades en la instalación de su silla, ligadas a la longitud del cinturón de seguridad de su automóvil, le aconsejamos contactar y asesorarse con su tienda de puer cultura.

- Póngase en contacto con el fabricante o el distribuidor si tiene dudas sobre la correcta instalación del D.R.I.

Mantenimiento

Textil:

- Antes de lavarlo, consultar la etiqueta de composición textil cosida a la vestidura dónde se encuentran las instrucciones y los símbolos para lavar correctamente la confección.

Pictogramas de lavado :



Carcasa:

- Limpiar la carcasa con un trapo húmedo.

Medio ambiente

Mantén los materiales plásticos de embalaje fuera del alcance de los niños para evitar el riesgo de asfixia.

Cuando ya no utilices el producto, sepáralo de los residuos domésticos en conformidad con la legislación ambiental local.

NOTE : Please print scale 1:1



Preguntas

Si tienes preguntas siempre te puedes poner en contacto con el distribuidor local de Safety 1st (visita www.safety1st.com para los datos de contacto). Asegúrate de que tienes a mano la siguiente información:

- Número de serie en la parte baja de la pegatina ECE naranja,
- Marca y modelo de automóvil y asiento sobre el que se usa la Safety 1st Sweet Safe,
- Edad, altura y peso de tu hijo

Garantía

Nuestra garantía de 24 meses es reflejo de la confianza que depositamos en la extraordinaria calidad de nuestro diseño, ingeniería, producción y en el rendimiento del producto. Garantizamos que este producto ha sido fabricado de acuerdo con las normas de seguridad y calidad europeas en vigor aplicables a este producto y que está libre de defectos en el momento de la compra. La presente garantía será aplicable, de acuerdo con las condiciones aquí establecidas, en aquellos países en los que el grupo Dorel, o cualquier distribuidor o establecimiento autorizado, venda este producto.

Nuestra garantía de 24 meses cubre cualquier defecto de fabricación en cuanto a materiales y mano de obra, cuando se utiliza en condiciones normales, y de acuerdo con el manual de usuario, durante 24 meses a partir de la fecha de su adquisición por parte del primer usuario final.

Para solicitar una reparación o piezas de repuesto en garantía, por defectos de fabricación, deberá presentar el comprobante de la compra (original o fotocopia) realizada en los 24 meses anteriores a la solicitud del servicio.

Nuestra garantía de 24 meses no cubre los daños causados por el uso y desgaste normales, daños provocados por accidentes, uso abusivo, negligencia, incendio, contacto con líquidos o cualquier otra causa externa, daños debidos a un uso distinto al establecido en el manual de usuario, daños producidos por el uso con otro producto, daños producidos por las reparaciones realizadas por otros servicios no autorizados, en caso de robo del producto o si se ha modificado o eliminado alguna etiqueta o número de identificación del producto. Pueden ser ejemplos de uso y desgaste normales, el desgaste de las ruedas y del tejido por el uso habitual y la descomposición natural de los colores y los materiales debido al uso prolongado del producto y al paso del tiempo.

¿Qué hacer en caso de defectos?

Si surgen problemas o defectos, su mejor opción para obtener un servicio rápido es visitar al distribuidor o establecimiento autorizado que acepta nuestra garantía de 24 meses (1). Para ello, deberá presentar el comprobante de la compra realizada en los 24 meses anteriores a la solicitud del servicio. Lo más sencillo es que nos solicite directamente la aprobación previa del servicio. Si presenta una reclamación conforme a lo establecido en la presente garantía, le pediremos que devuelva el producto al distribuidor o establecimiento autorizado o que nos haga llegar

NOTE : Please print scale 1:1



el producto de acuerdo con nuestras instrucciones. Si se llevan a cabo todos los pasos indicados, no tendrá que abonar ningún gasto de envío ni de devolución del producto. Los daños y/o defectos que no estén cubiertos por la garantía, ni por los derechos legales del consumidor, y/o los daños o defectos en productos que no estén cubiertos por nuestra garantía se podrán solucionar a una tarifa razonable.

Derechos del consumidor:

El consumidor dispone de los derechos aplicables de acuerdo con la legislación vigente, que pueden diferir de un país a otro. Los derechos que posea el consumidor según la legislación nacional aplicable no se verán afectados por la presente garantía.

Esta garantía ha sido remitida por Dorel Netherlands, empresa inscrita en los Países Bajos con el número de registro 17060920. La sede social se encuentra en Korendijk 5, 5704 RD Helmond, Países Bajos, y la dirección postal es: P.O. Box 6071, 5700 ET Helmond, Países Bajos.

En la última página del presente manual, así como en el sitio web de la marca, se indican los nombres y direcciones de otras filiales del grupo Dorel.

(1) Los productos adquiridos en tiendas o distribuidores que eliminen o modifiquen las etiquetas o números de identificación, se considerarán no autorizados. No se aplicará garantía alguna a estos productos ya que no se podrá comprobar su autenticidad.

NOTE : Please print scale 1:1



- 1 Capa
- 2 Grampo do cinto
- 3 Assento
- 4 Ranhuras do cinto
- 5 Fecho do cinto
- 6 Botão de desengate
- 7 Pega para reclinar
- 8 Cinto dos ombros
- 9 Acolchoado para ombros
- 10 Colocação do cinto inferior (Gr 0) para uma posição virada à retaguarda (marcas azuis)
- 11 Colocação do cinto superior (Gr 0) para uma posição virada à retaguarda (marcas azuis)
- 12 Colocação do cinto (Gr 1) para uma posição virada para a frente (marcas vermelhas)
- 13 Encaixe para os cintos de ombro
- 14 Placa do cinto
- 15 Apoio para a cabeça
- 16 Fecho da separação de pernas
- 17 Redutor
- 18 Cunha para posição virada à retaguarda
- 19 Armazenamento para o manual de instruções

Segurança

- Os produtos Safety 1st foram concebidos e testados com rigor para a segurança e o conforto do seu bebé. Utilize só acessórios vendidos ou aprovados pela Safety 1st. A utilização de outros acessórios pode ser perigosa.
- Aconselhamos a ler o atentamente este manual e manusear o seu produto antes da sua utilização.
- Conserve sempre o manual para uma utilização posterior. A bolsa existente nas costas da cadeira foi prevista para esse efeito.

SISTEMA UNIVERSAL COM CINTO 3 PONTOS:

- Para o grupo 1 (crianças dos 9 aos 18 Kg) a cadeira deve ser instalada de frente para a estrada no banco traseiro do veículo.
 - Este produto não deve ser instalado de costas para a estrada nos assentos equipados de uma almofada insuflável "air-bag" frontal.
 - Para o grupo 0 (crianças com menos de 10 Kg) a cadeira deverá ser colocada de costas para a estrada em posição semi deitada nos assentos traseiros ou dianteiro do veículo.
- Recomendamos a puxar o assento dianteiro o máximo para a frente, para evitar que a criança lhe toque.

- Depois de instalar a criança, verifique se o cinto do automóvel está correctamente esticado, puxando a correia.

Verifique também se a correia não está torta.

CRIANÇA:

- Nunca deixe a criança sem vigilância.
- Nunca deixar a criança sozinha dentro do carro.
- Por mais pequenos que sejam, os acidentes podem tornar a criança num autêntico projectil.
- Para a sua segurança e a da seu filho, instale-o sempre na cadeira para criança, seja qual for a duração da viagem.
- Certifique-se que os cintos abdominais passam o mais baixo possível para garantir uma boa segurança ao nível da bacia.
- A temperatura no interior de um automóvel pode ser alta, sobretudo depois de uma longa exposição ao sol. É portanto recomendado cobrir a cadeira-auto com um tecido ou outro acessório próprio para impedir que as peças metálicas, nomeadamente o arnês, aqueçam e

NOTE : Please print scale 1:1



queimem a criança.
OUTRAS INSTRUÇÕES:

- Este dispositivo de retenção de criança só é eficaz se forem respeitadas as instruções de utilização.
- Prenda sempre o dispositivo de retenção mesmo se a criança não estiver lá.
- O utilizador deve sempre verificar se a bagagem ou qualquer outro objecto susceptível de magoar a criança esteja bem fixa dentro do automóvel.
- Nunca coloque objectos pesados no tablier de trás para evitar as projecções em caso de acidente.
- Os elementos rígidos e de plástico de um dispositivo de retenção de criança devem estar situados e instalados de forma a que não possam, em condições normais de utilização do automóvel, ficar presas por baixo de uma cadeira móvel ou na porta do automóvel.
- Verifique sempre se não há nenhuma parte da cadeira ou do arnês presa debaixo do banco ou da porta do automóvel.
- A cadeira deve ser obrigatoriamente substituída depois de um acidente.
- Nunca faça qualquer alteração à construção, aos materiais ou ao cinto da cadeira sem consultar antes o fabricante.
- Não utilize o dispositivo de retenção sem a forra. Não substitua a forra por outra que não tenha sido recomada dada pelo fabricante, pois ela intervém directamente no comportamento do dispositivo de retenção.
- Os bancos rebatíveis devem estar trancados.
- Após a compra, instale e experimente a cadeira no veículo. Se tiver dificuldades de instalação devido ao comprimento dos cintos de segu

rança do veículo, contacte imediatamente a suas lojas da especialidade.

- É aconselhado ao comprador da cadeira de contactar o lojista para do sistema de retenção de criança, se tiver dúvidas sobre a instalação ou a utilização do sistema.

Limpeza

Confecção:

- Antes da lavagem, consulte a etiqueta da composição do tecido onde encontrará os símbolos de lavagem adequados:

Pictogramas de lavagem:



Base:

- Limpar a base com um pano húmido.

Ambiente

Mantenha os materiais de plástico da embalagem fora do alcance das crianças, para evitar risco de sufocamento.

Quando deixar de utilizar este produto, pedimos-lhe que separe os materiais e deposite-os nos locais de recolha indicados em conformidade com a regulamentação local.

NOTE : Please print scale 1:1



Dúvidas

Em caso de dúvida, entre em contacto com o ponto de venda onde a adquiriu. (consulte o site www.safety1st.com para os dados de contacto). Assure-se de que tem os seguintes dados à mão:

- O número de série constante na parte inferior da etiqueta CEE cor-de-laranja;
- Marca e modelo do automóvel e o tipo de banco no qual a Safety 1st Sweet Safe é utilizada.
- Idade (altura) e peso do seu filho

Garantia

A nossa garantia de 24 meses reflete a nossa confiança na qualidade do nosso design, engenharia e produção, bem como no desempenho do produto. Garantimos que este produto foi fabricado de acordo com as normas de qualidade e os requisitos de segurança europeia atualmente em vigor para este produto, e que, à data da compra, o produto se encontra isento de defeitos de fabrico ou de materiais. Sob as condições aqui mencionadas, esta garantia pode ser invocada pelos consumidores nos países onde este produto foi vendido, por uma filial do Grupo Dorel, por um distribuidor ou revendedor autorizado.

A nossa garantia de 24 meses abrange defeitos de fabrico e de materiais, quando o produto é utilizado em condições normais e em conformidade com as indicações constantes do

manual do utilizador por um período de 24 meses a partir da data da compra inicial no revendedor pelo primeiro consumidor /utilizador. De modo a solicitar as reparações ou peças sobresselentes ao abrigo da garantia a título de defeitos de material e de fabrico, o consumidor deverá apresentar o comprovativo da aquisição efetuada (talão de compra) durante os 24 meses que antecedem a requisição do serviço.

A nossa garantia de 24 meses não se aplica a defeitos causados pelo desgaste normal, danos causados por acidentes, utilização abusiva, negligência, incêndio, contacto com líquidos ou outras causas externas, danos que sejam consequência do incumprimento do manual do utilizador, danos causados pela utilização com outro produto, danos causados por reparações feitas por alguém não autorizado, em caso de furto ou caso alguma etiqueta ou número de identificação tenha sido removido/ alterado do produto.

Exemplos de uso e desgaste normais são rodas e tecidos deteriorados em consequência de uma utilização regular e da natural degradação dos materiais e das cores devido ao desgaste normal do produto.

Como proceder caso verifique a existência de defeitos:

Na eventualidade de surgirem quaisquer problemas ou defeitos, a melhor opção para obter um serviço rápido será dirigir-se ao revendedor autorizado ou ao revendedor por nós reconhecido que reconhece a nossa Garantia de 24 meses (1). Deverá apresentar o comprovativo da aquisição

NOTE : Please print scale 1:1



efetuada (talão de compra) no período de 24 meses que antecede a data de requisição do serviço. Será mais fácil se obtiver a pré-aprovação da sua requisição de serviço pelo Departamento de Manutenção [da marca]. Se apresentar uma reclamação válida no âmbito desta garantia, poderemos solicitar que devolva o produto ao revendedor autorizado ou revendedor por nós reconhecido ou que nos envie o produto de acordo com as nossas instruções. Pagaremos os custos do envio e de devolução se todas as instruções forem cumpridas. Os danos que não são cobertos pela garantia poderão ser reparados mediante o pagamento de tarifas razoáveis. Os danos e/ou defeitos não cobertos pela nossa garantia nem pelos direitos legais do consumidor e/ou os danos e/ou defeitos em relação aos produtos que não são cobertos pela nossa garantia podem ser reparados a um preço razoável.

Direitos do consumidor:

Um consumidor possui direitos legais nos termos da legislação de proteção do consumidor aplicável, que pode variar de país para país. Os direitos do consumidor nos termos da legislação nacional aplicável não são afetados por esta garantia.

Esta garantia é fornecida pela Dorel Netherlands. Estamos registados nos Países Baixos com o número de sociedade 17060920. A nossa morada comercial é Korendijk 5, 5704 RD Helmond, Países Baixos, e a nossa morada postal é P.O. Box 6071, 5700 ET Helmond, Países Baixos.

Os nomes e moradas de outras filiais do grupo Dorel podem ser encontrados na última página

deste manual e no nosso website

(1) Não são autorizados para esse efeito os produtos adquiridos que retirem ou alterem as etiquetas ou os números de identificação. Uma vez que não é possível averiguar a autenticidade destes produtos, não lhes será aplicável qualquer garantia.

NOTE : Please print scale 1:1



- ❶ Bekleding
- ❷ Autogordelklem
- ❸ Kuip
- ❹ Gordelsleuven
- ❺ Gordelslot
- ❻ Verstelknop
- ❼ Hendel verstelbare rugleuning
- ❽ Schoudergordels gordelsysteem
- ❾ Schouderkussens
- ❿ Lusroute onderste riem (Gr 0) om tegen de rijrichting in te zitten (blauwe markeringen)
- ⓫ Lusroute bovenste riem (Gr 0) om tegen de rijrichting in te zitten (blauwe markeringen)
- ⓬ Lusroute riem (Gr 1) om met de rijrichting mee te zitten (rode markeringen)
- ⓭ Schouderriempas
- ⓮ Gordelplaat
- ⓯ Hoofdsteen
- ⓰ Kruispadje
- ⓱ Zitverkleiner
- ⓲ Wig voor tegen de rijrichting in zitten
- ⓳ Bewaarplaats voor handleiding

Veiligheid

- Safety 1st producten zijn met zorg ontworpen en getest voor de veiligheid en het comfort van uw baby. Gebruik uitsluitend accessoires die door Safety 1st goedgekeurd en verkocht worden. Het gebruik van andere accessoires kan gevaar opleveren.
- Wij adviseren u aandachtig de gebruiksaanwijzing te lezen alvorens het product te gebruiken.
- Bewaar de gebruiksaanwijzing zorgvuldig voor een

eventueel later gebruik. De autostoel is voorzien van een speciaal opbergvakje voor het opbergen van de gebruiksaanwijzing.

UNIVERSEEL SYSTEEM, INSTALLATIE MET 3-PUNT AUTOGORDEL :

- Erkend model
- Dit product mag niet “tegen de rijrichting in” in de auto geplaatst worden indien er een frontale airbag aanwezig is.
- Voor groep 0 (kind minder dan 10 Kg) moet de autostoel altijd op de passagiersstoel en/of op de achterbank “tegen de rijrichting in” bevestigd worden.
- Voor groep 1 (kind van 9 tot 18Kg) moet de autostoel altijd op de achterbank van de auto “met de rijrichting mee” bevestigd worden.
- De fabrikant kan uitsluitend verantwoordelijk gesteld worden in het kader van de toepassing van de Europese reglementering (R44). Deze bekrachtiging sluit onvoorzichtigheid en respect van de verkeersregels uit.
- Nadat u uw kind in de autostoel geplaatst heeft dient u de spanning van de autogordel (de volwassen 3-punts autogordel) te controleren. Span de 3-punts autogordel op door er stevig aan te trekken. Controleer of de gordel niet gedraaid is.

KIND :

- Laat nooit uw kind alleen zonder toezicht.
- Laat nooit uw kind alleen achter in de auto.
- Een aanrijding, zelfs een kleine aanrijding veroorzaakt door een voertuig kan een kind omvormen tot een projectiel
- Voor uw veiligheid en voor de veiligheid van uw kind dient het kind altijd in de autostoel geplaatst te worden, dient correct vastgemaakt te worden en het veiligheids gordeltje dient elke keer opnieuw opgespannen te worden. Deze regel is van toepassing

NOTE : Please print scale 1:1



ongeacht de lengte en de tijdsduur van het traject.

- Om het bekken van het kind optimaal te ondersteunen is het uiterst belangrijk dat de buikgordel zo laag mogelijk geplaatst wordt.
- De temperatuur in de auto kan erg hoog oplopen, vooral als de auto lange tijd in de felle zon heeft gestaan. Wij adviseren u in deze om tandigheden de autostoel af te dekken met een badhanddoek of deken om te voorkomen dat de autostoel, vooral metalen en plastic onderdelen, oververhit raken waardoor zij bij het kind brandwonden kunnen veroorzaken.

OVERIGE INSTRUCTIES :

- Deze autostoel voor kinderen is uitsluitend doeltreffend indien de gebruiksinstructies gerespecteerd worden.
- Maak de autostoel altijd vast in uw auto, zelfs als er geen kind in geplaatst is.
- De gebruiker dient ervoor te zorgen dat bagage en andere objecten die verwondingen aan het kind zouden kunnen veroorzaken goed en stevig in de auto geplaatst worden.
- Plaats nooit zware voorwerpen op de hoedenplank om projectie bij een aanrijding te voorkomen.
- Bij het installeren van de autostoel in het voertuig dient men er op te letten dat harde elementen en plastic delen van de autostoel zodanig geplaatst worden dat deze niet geklemd worden tussen een autoportier of onder een beweegbare passagierstoel of autobank.
- Controleer steeds opnieuw dat er geen enkel deel van de autostoel of veiligheidsgordeltje geklemd wordt onder de autostoel of tussen de autoportier.
- Na een ongeval dient de autostoel vervangen te worden.
- Verander nooit de constructie of materialen van de

autostoel en het veiligheidsgordeltje.

- Gebruik nooit de autostoel zonder bekleding.
- Vervang nooit de bekleding door een andere dan voor dit type autostoel geschikte autostoel bekleding. Men mag uitsluitend de door de fabrikant aanbevolen autostoelbekleding gebruiken.
- Achterbanken met neerklapbare rugleuningen dienen altijd goed vergrendeld te zijn.
- Plaats na aankoop de stoel in uw auto. Indien u problemen ondervindt betreft de lengte van de autogordel, neem dan contact op met uw autoverdelers.
- Indien er twijfel bestaat over installatie/plaatsing of gebruik van de autostoel adviseren wij de consument contact op te nemen met de babyspecialzaak of fabrikant.

Onderhoud

Bekleding:

- Raadpleeg het wasetiket voordat u de bekleding gaat reinigen (het wasetiket is aan de bekleding gestikt). Op het wasetiket treft u de onderhoudssymbolen

Wasvoorschriften :



Plastic buitenschelp :

- Reinigen met een vochtige doek.

NOTE : Please print scale 1:1



Milieu

Houd plastic verpakkingsmaterialen uit de buurt van jouw kind om verstikkingsgevaar te voorkomen. Wanneer je het product niet meer gebruikt verzoeken wij je vanuit milieuoogpunt het product gescheiden bij het afval te plaatsen conform de lokale wetgeving.

Vragen

Voor vragen kan je contact opnemen met de lokale verkoper van Safety 1st (zie www.safety1st.com voor contactgegevens). Zorg dat je de volgende gegevens bij de hand hebt:

- Serienummer onderop de oranje ECE sticker;
- Merk, type auto en stoel waarop de Safety 1st Sweet Safe wordt gebruikt;
- Leeftijd (lengte) en gewicht van je kind.

Safety 1st heeft tevens een speciaal team beschikbaar gesteld om alle vragen omtrent Safety 1st producten en het gebruik ervan beantwoorden. Het Consument Contact team is te bereiken via tel: 088-12 32 442 of www.safety1st.com

Garantie

Wij geven 24 maanden garantie. Dit geeft ons vertrouwen weer in de hoogwaardige kwaliteit van het ontwerp, de techniek, het product en de productprestaties. Wij garanderen dat dit product vervaardigd is overeenkomstig de actuele Europese veiligheidsvoorschriften en kwaliteitsnormen die op dit product van

toepassing zijn, en dat dit product op het moment van aanschaf vrij is van materiaal- en constructiefouten. Onder de hierin vermelde voorwaarden kan deze garantie worden ingeroepen door de eerste eindgebruiker in de landen waar dit product verkocht wordt door een dochterfirma van de Dorel Group of door een erkende dealer of erkende detailhandelaar.

Onze garantie van 24 maanden omvat gebreken met betrekking tot de gebruikte materialen en de constructie bij gebruik onder normale omstandigheden en overeenkomstig onze handleiding voor een periode van 24 maanden vanaf de datum van de originele aankoop in de detailhandel door de eerste eindgebruiker. Voor een reparatieverzoek of een verzoek om reserveonderdelen uit hoofde van deze garantie dient u een aankoopbewijs te overleggen dat binnen 24 maanden voorafgaand aan het serviceverzoek dient te zijn afgegeven.

Onze garantie van 24 maanden geldt niet voor gebreken die veroorzaakt worden door normale slijtage, schade veroorzaakt door ongevallen, verkeerd gebruik, nalatigheid, brand, contact met vloeistoffen of andere externe oorzaken, schade die het gevolg is van het niet naleven van de handleiding, schade veroorzaakt door gebruik in combinatie met een ander product, schade die veroorzaakt wordt door onderhoud uitgevoerd door iemand die niet door ons is goedgekeurd, of wanneer het product is gestolen of wanneer een label of identificatienummer van het product werd verwijderd of gewijzigd. Voorbeelden van normale slijtage zijn versleten wielen en slijtage van textiel door regelmatig gebruik en de natuurlijke

NOTE : Please print scale 1:1



verbleking van kleuren en materialen door de normale veroudering van het product.

Wat u kunt doen ingeval van gebreken:

Mocht zich een probleem of gebrek voordoen, dan is de door ons erkende dealer of detailhandelaar uw eerste aanspreekpunt. Onze garantie van 24 maanden wordt door hen erkend (1). U dient een aankoopbewijs te overleggen dat binnen 24 maanden voorafgaand aan het verzoek dient te zijn afgegeven. Het is het eenvoudigst wanneer u uw serviceverzoek vooraf door ons laat goedkeuren. Wanneer u een claim indient die geldig is onder deze garantie, is het mogelijk dat we u vragen uw product terug te sturen naar de door ons erkende dealer of detailhandelaar of het product naar ons op te sturen in overeenstemming met onze instructies. Wij zullen de kosten voor de verzending en terugzending betalen indien alle instructies nageleefd worden. Schade en/of gebreken die niet gedekt worden door onze garantie noch door de wettelijke rechten van de consument en/of schade en/of defecten met betrekking tot het product die niet gedekt worden door onze garantie kunnen behandeld worden tegen betaling van een redelijke vergoeding.

Consumentenrechten:

Een consument heeft wettelijke rechten in overeenstemming met de van toepassing zijnde consumentenwetgeving, die van land tot land kan verschillen. De rechten van de consument onder de van toepassing zijnde nationale wetgeving worden door deze garantie niet aangetast.

Deze garantie wordt verstrekt door Dorel Netherlands. We zijn geregistreerd in Nederland onder bedrijfsnummer 17060920. Ons bedrijfsadres is Korendijk 5, 5704 RD Helmond, Nederland, en ons postadres is Postbus 6071, 5700 ET Helmond, Nederland.

De namen en de adressen van andere bedrijven van de Dorel Group kunnen teruggevonden worden op de laatste pagina van deze handleiding en op onze website voor het betreffende merk.

(1) Producten die gekocht zijn van wederverkopers of leveranciers die het etiket of het identificatienummer hebben gewijzigd of verwijderd, worden als niet-toegelaten producten beschouwd. Producten die gekocht zijn van niet erkende wederverkoper worden ook als niet-toegelaten producten beschouwd. Op de desbetreffende producten is geen garantie van toepassing, aangezien de echtheid van die producten niet kan worden vastgesteld.

NOTE : Please print scale 1:1



DOREL U.K. LTD
Imperial Place, 4
Maxwell Road,
Borehamwood,
Hertfordshire, WD6 1JN
UNITED KINGDOM

DOREL FRANCE S.A.S
Z.I. - 9 bd du Poitou
BP 905
49309 Cholet Cedex
FRANCE

DOREL GERMANY
Augustinusstraße 9 c
D-50226
Frechen-Königsdorf
DEUTSCHLAND

DOREL ITALIA S.P.A.
a Socio Unico
Via Verdi, 14
24060 Telgate (Bergamo)
ITALIA

DOREL HISPANIA, S.A.U
Edificio Barcelona
Moda Centre Ronda
Maiols, 1 Planta 4*
Puerta 401 - 403 - 405
08192 Sant Quirze del
Vallès
Barcelona ESPAÑA

DOREL NETHERLANDS
Postbus 6071
5700 ET HELMOND
NEDERLAND

DOREL PORTUGAL
Rua Pedro Dias, 25
4480-614 Rio Mau (Vila do
Conde)
PORTUGAL

DOREL BRASIL
Av. Nilo Peçanha 1516/1582 -
28030-035
Campos dos Goytacazes -
RJ
CNPJ: 10.659.948/0001 -
07 BRASIL

DOREL BELGIUM
BITM Brussels International
Trade Mart
Atomiumsquare 1, BP 177
1020 Brussels
BELGIQUE / BELGIE

DOREL JUVENILE
SWITZERLAND S.A.
Chemin de la Colice 4
1023 CRISSIER
SWITZERLAND / SUISSE

DOREL POLSKA
Innowacyjna, 8
41-208 Sosnowiec
POLAND

014801501D